



LES MANUALEN OG GJØR DEG KJENT MED  
PRODUKTET FØR GRILLEN TAS I BRUK.  
KUN TIL UTENDØRS BRUK

# INNHOLDSFORTEGNELSE

Advarsler	3
Teknisk data	4
Les før montering	5
Monteringstegning	6
Deleliste	7
Skruer	7
Montering av grillen	8-17
Lekkasjetest	18
Tilkobling av gass	19
Før du bruker grillen	20
Tenningsinstruksjoner	21
Fettbrann	22
Rengjøring og vedlikehold	23
Feilsøking	24
Forbrukerkontakt	28



- Ved å ikke følge vedlagte instruksjoner risikerer man alvorlige skader på personer og faste installasjoner.
- Enkelte deler på grillen kan være skarpe. For å unngå skade, bruk nødvendig verneutstyr (hansker) ved montering og løfting.
- Enkelte deler på grillen blir meget varme under bruk. Hold barn og andre som trenger tilsyn på sikker avstand.
- Grillen er kun beregnet for utendørs bruk på godt ventilerte områder.
- Grill aldri i lukkede rom eller overbygg, dette kan medføre fare for surstoffmangel.
- Flytt aldri grillen mens den er i bruk eller tilkoblet gassbeholder.
- Ombygging av grillen kan medføre fare og eliminerer reklamasjonsretten på produktet.
- Oppbevar aldri gassbeholderen under grillen ved bruk, da gasslekkasje kan medføre alvorlig skade. Plassér gassbeholderen ved siden av grillen under bruk.
- Legg ikke grilltrekk eller annet brennbart i rommet under grillen, når den er i bruk eller er varm.
- Lavastein, kull eller briketter må ikke brukes.
- Tenn aldri grillen med lokket lukket, se til at venturi (ventilasjon) på brenner og sidebrenner ikke er tettet eller blokkert før bruk.
- Grillen skal rengjøres regelmessig og grundig.
- Lekkasjetest skal jevnlig utføres og alltid ved bytte av gassbeholder eller om gassbeholderen ikke har vært i bruk over lengre tid. Sjekk alltid gasslangen for skader og sprekker før grillen skal brukes.
- Hvis grillen lagres i garasje eller kjeller under bakkenivå, skal ikke gassbeholderen oppbevares på samme sted. Gassbeholderen må oppbevares over normalt bakkenivå.

## FØRSTEGANGS BRUK – AVBRENNING AV GRILLEN

Før grillen anvendes første gang, er det viktig å brenne av grillen. Tenn grillen og skru den på maksimal temperatur. Åpne alle ventiler og lukk lokket. La grillen brenne i ca 15 min.

Avbrenningen vil rengjøre de indre komponentene, fjerne lukt og fremmedlegemer i grillen.

## TEKNISKE DATA

Total effekt: 8.4kW

Gassforbruk: 611 g/h.

Slange og regulator (ikke inkludert):  
Skal være godkjent etter EN-standard.

Gassbeholder (ikke inkludert): Bruk standardbeholder godkjent for bruk i Norge. Helst 10/11kg. Selv om både butan- og propangass kan brukes, anbefales propangass for bruk i Norge. Godkjent slange og regulator kan kjøpes på de fleste steder som selger utstyr til gass.

**NB! GASSLANGE SOM BRUKES TIL DETTE PRODUKTET SKAL IKKE OVERSTIGE 120 CM.**



### GASSINFORMASJON

FOR BRUK I LAND	VENTIL STR	GASSTYPE	GASSKATEGORI
BE,FR,IT,LU,LV,IE,GB GR,PT,ES,CY,CZ,LT, SK,CH,SI,TR	0.80 mm	Butan (28~30) mbar Propan 37 mbar	I3+(28-30/37)
LU,NL,DK,FI,SE,CY,CZ, EE,LT,LV,MT,SK,SI,B- G,IS,NO,HR,RO,IT,HU,BE, GB,FR	0.80 mm	G30(butan),G31(propan) og blandinger av disse, LPG 28~30 mbar	I3B/P(30)

**CE** 2531-23

Dette produkt er produsert i henhold til EUROPEAN GAS APPLIANCE  
REGULATION (EU) 2016/426

### FØLG DISSE INSTRUKSJONENE NØYE FOR Å UNNGÅ ALVORLIG PERSONSKADE ELLER SKADE PÅ GRILLEN DIN.

Forsikre deg om at alle deler og skruer følger med ved å sammenlign delelisten med innholdet i esken. Sjekk også at alt er uten skader før montering av produktet

**Hvis grillen er skadet i transport, skal ikke grillen monteres før man kontakter forhandler eller [support@nordicseason.no](mailto:support@nordicseason.no).**

Transportskader på deler, lakk eller emalje må meldes til forhandler før montering og bruk av grillen. Dersom skader meldes inn etter montering er det en mulighet for at det kan ha oppstått skader under montering. Dette kan da ikke betraktes som transportskade.

**Vær oppmerksom på at noen deler kan være plassert i isoporen for å beskytte delen under transport. Hvis deler mangler, sjekk først emballasjen nøye. Fjern alle rester av pakkemateriale og eventuell plastfolie fra grillen før du bruker grillen.**

**GRILLEN MÅ MONTERES PÅ ET PLANT UNDERLAG.**



- **FØLG REKKEFØLGEN I DENNE MANUALEN FOR Å UNNGÅ FEILMONTERING. DELER AV MONTERINGEN VIL KREVE TUNGE LØFT SOM BØR UTFØRES AV TO PERSONER SAMMEN, FOR Å UNNGÅ PERSONSKADER OG SKADER PÅ GRILLEN. ENKELTE METALLDELER KAN VÆRE SKARPE, BRUK BESKYTTELSESHANSKER.**
- **ELEKTROVERKTØY SKAL IKKE ANVENDES FOR Å MONTERE GRILLEN. VERKTØY MED FOR STOR KRAFT KAN SKADE OVERFLATEBEHANDLINGEN PÅ SKRUER, SKADE EMALJERTE/ LAKKERTE DELER AV GRILLEN, SAMT LØSNE FORHÅNDSMONTERTE MUTTERE.**
- **DERSOM PRODUKTETS LAKK ELLER EMALJE SKADES VED MONTERING, ANBEFALER VI AT SKADEN UMIDDELBART BEHANDLES FOR Å UNNGÅ SENERE RUSTSKADER. EGNET VARMEBESTANDIG LAKK KAN BESTILLES FRA [SUPPORT@NORDICSEASON.NO](mailto:support@nordicseason.no).**





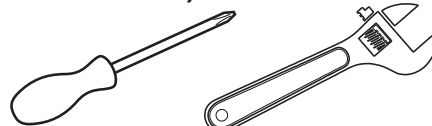



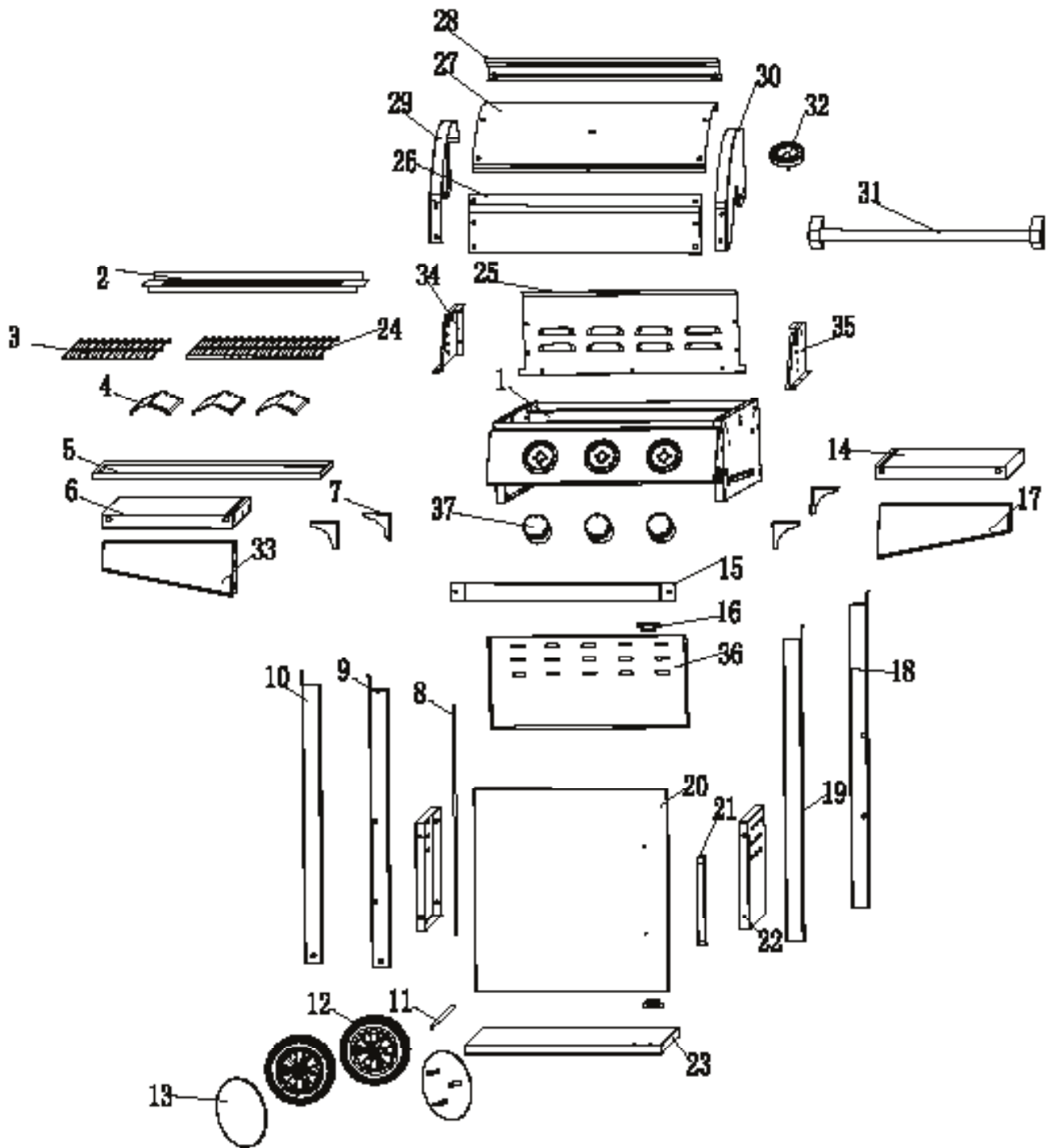

**En stjerneskrutrekker og en skiftenøkkel (ikke inkludert) er nødvendig når du monterer grillen.**

**Grillen bør MONTERES av to personer.**



# MONTERINGSTEGNING



A	 M6x50mm	x4	F		x1
B	 M6x12mm	x50	G	 M4x8mm	x15
C		x2	H		x1
D		x2	I		x2
E	 M4x15mm	x4	J		x12

## DELELISTE

1	Grillkropp	1
2	Varmehylle	1
3	Grillrist liten	1
4	Flammemermere	3
5	Fettbrett	1
6	Venstre sidebord	1
7	Brakett	4
8	Dør holder	1
9	Venstre ben bak	1
10	Venstre ben front	1
11	Hjulaksel	1
12	Hjul	2
13	Hjulkapsel	2
14	Høyre sidebord	1
15	Støttestag	1
16	Magnet	2
17	Frontpanel sidebord høyre	1
18	Høyre ben bak	1
19	Høyre ben front	1
20	Dør	1
21	Dørhåndtak	1
22	Sidevegg underskap	2
23	Bunnplate	1
24	Grillrist stor	1
25	Bakvegg grillrom	1
26	Lokk frontplate	1
27	Lokk mellomplate	1
28	Lokk bakplate	1
29	Venstre sidevange lokk	1
30	Høyre sidevange lokk	1
31	Håndtak lokk	1
32	Termometer	1
33	Frontpanel sidebord venstre	1
34	Venstre sidevegg grillrom	1
35	Høyre sidevegg grillrom	1
36	Bakvegg underskap	1
37	Bryter	3



**VENNLIGST FØLG DENNE ANVISNINGEN STEG FOR STEG.  
PÅ GRUNN AV GRILLENS TYNGDE, ANBEFALES DET AT  
MONTERINGEN UTFØRES AV 2 PERSONER.**

## Steg 1:

Monter del 9 venstre ben bak ,del 10 venstre ben front, del 18 høyre ben bak og del 19 høyre ben front til del 23 bunnplate med 4 stk A skruer.

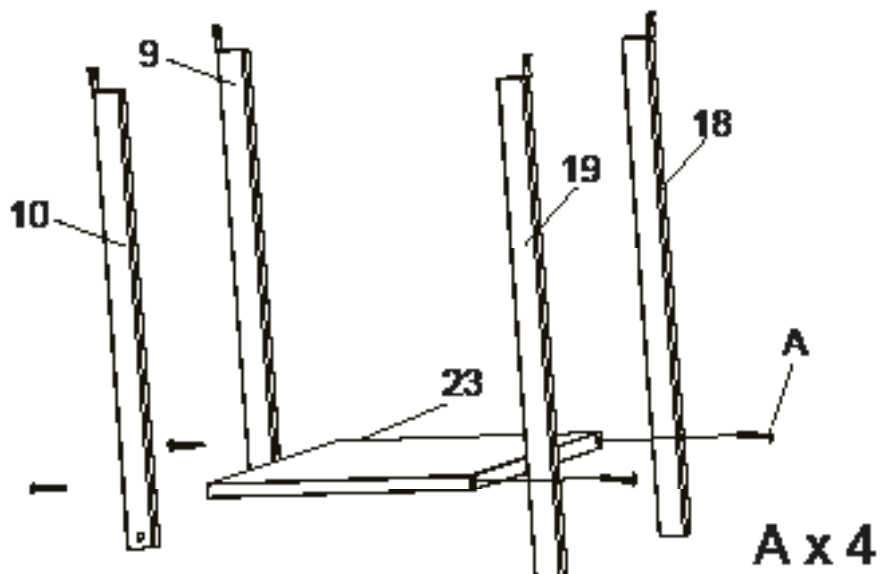

## Steg 2:

Skyv inn del 11 hjulaksel i understellet også skyv på del 12 hjul. Lås hjulene med 2 stk C.  
Monter så del 13 hjulkapsel.

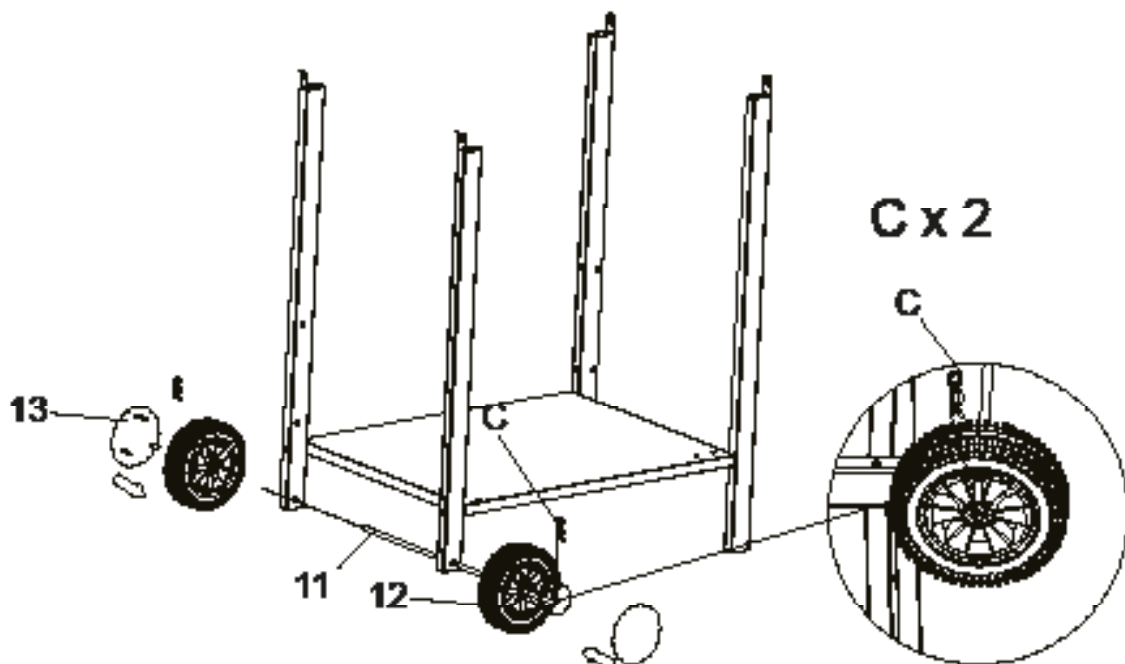



# MONTERING

## Steg 3:

Monter del 22 sidevegger til underskap og del 36 bakvegg til underskap med 12 stk B skruer.

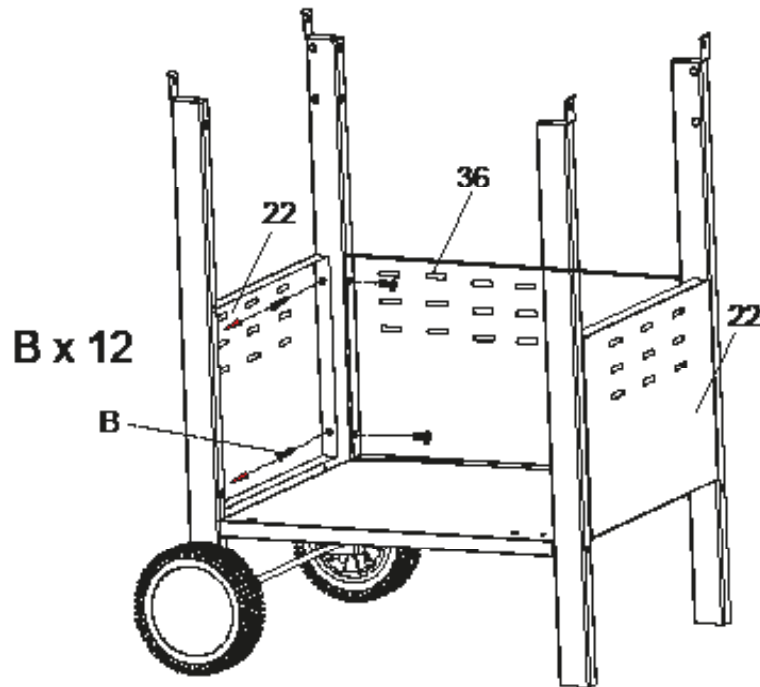

## Steg 4:

Monter del 15 støttestag med 2 stk B skruer.

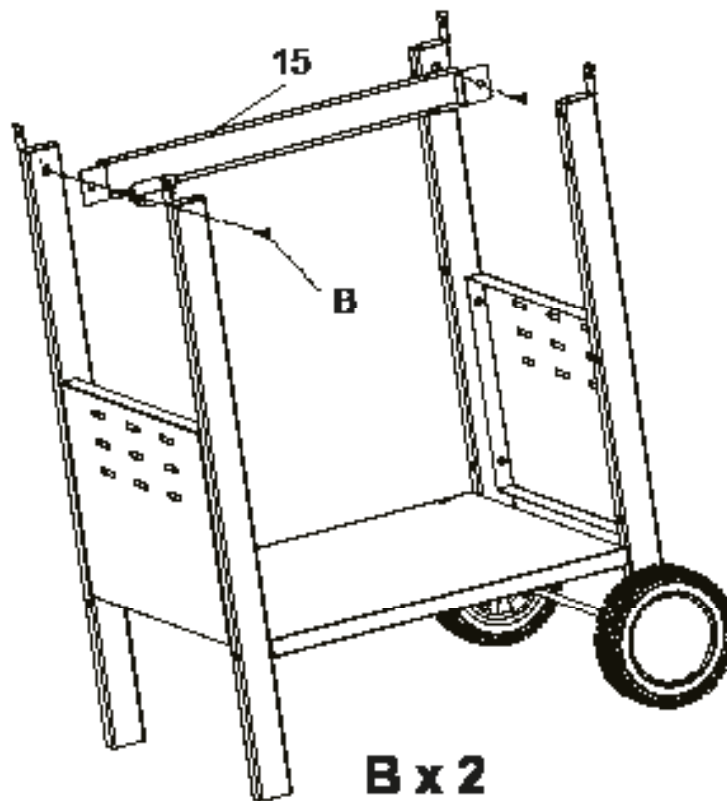

# MONTERING

Steg 5:

Monter 2 stk magneter med 4 stk E skruer. Plasser F i hullet i bunntplate.

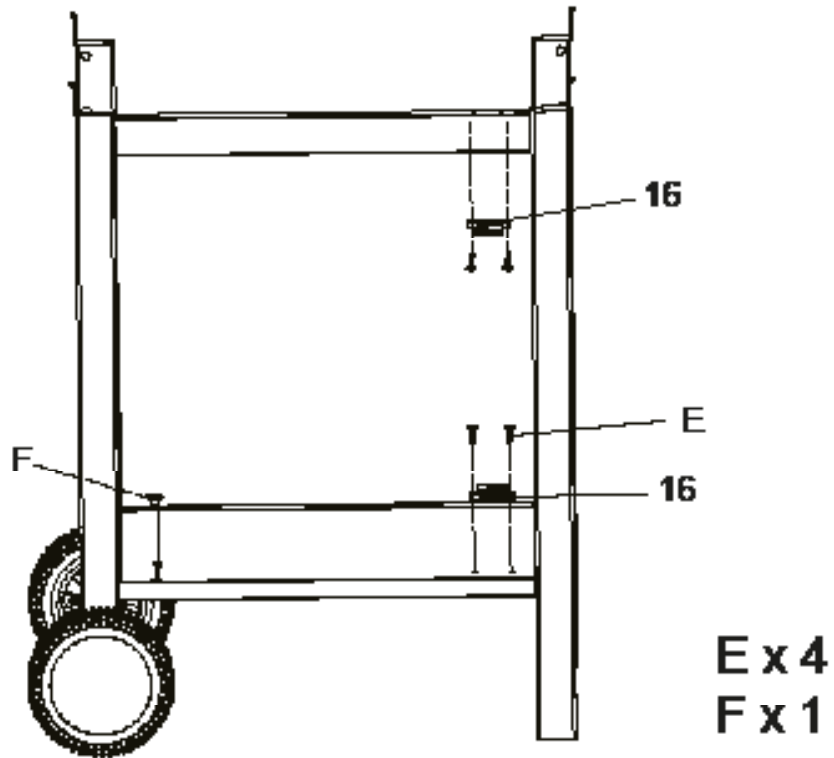

Steg 6:

Monter del 21 dørhåndtak til del 20 dør. Plasser døren på venstre side og tre del 8 dør holder ned gjennom brakett og dør ned i bunntplate.

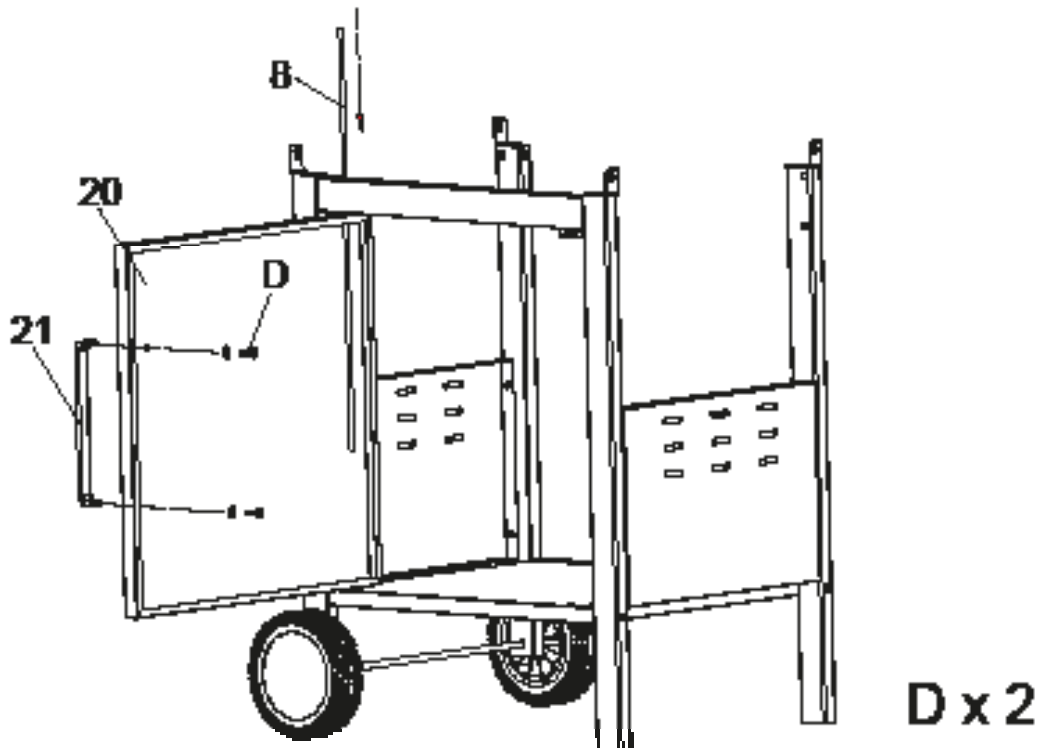

# MONTERING

## Steg 7:

Skyv på del 37 brytere på del 1 grillkropp.

Monter del 34 venstre sidevange og del 35 høyre sidevange med 8 stk G skruer. Tips ikke stram til skruene helt før steg 8.

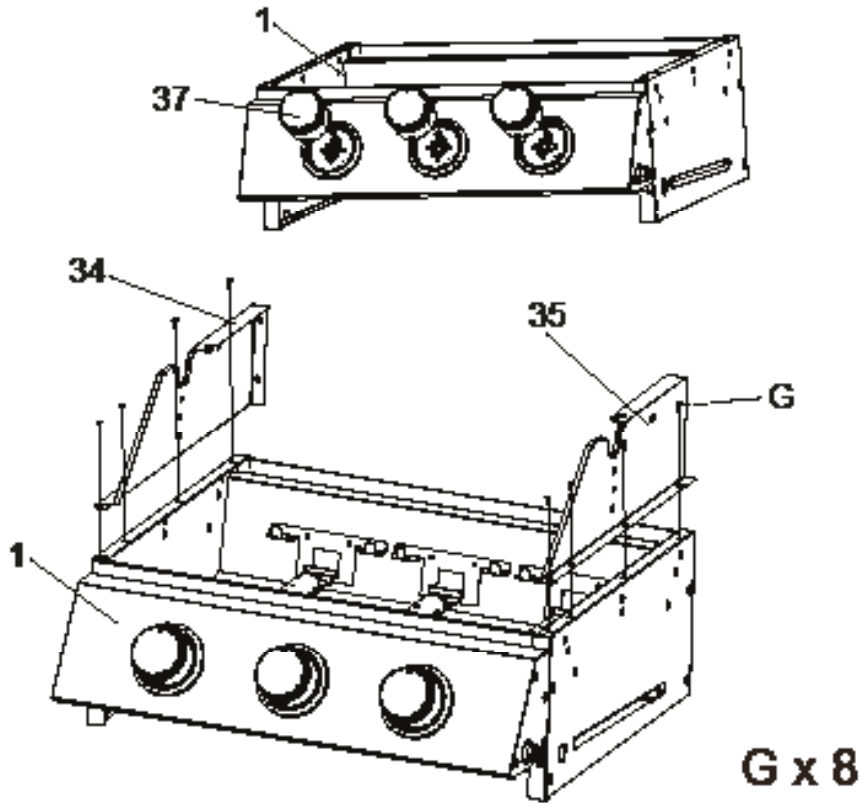

## Steg 8:

Monter del 25 bakvegggrillrom og skru fast med 7 stk G skruer.

Stram så til alle skruene fra steg 7

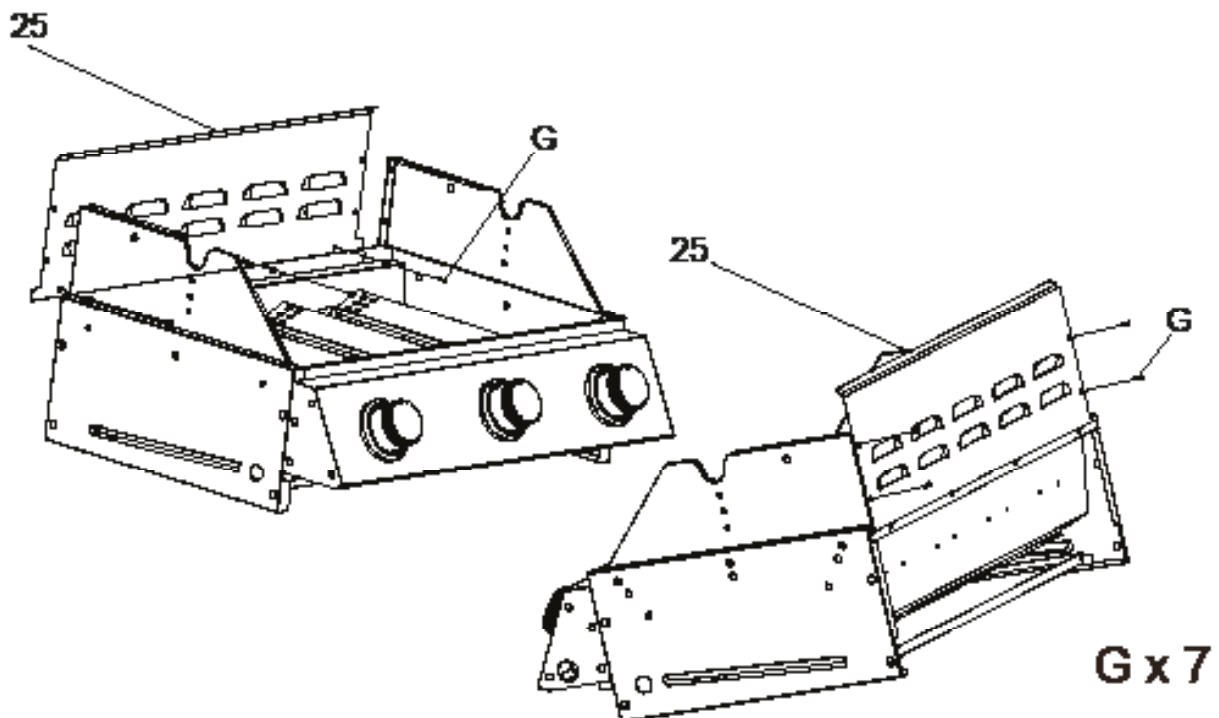

# MONTERING

## Steg 9:

Monter del 31 håndtak lokk og del 26 lokk frontplate til del 30 høyre sidevange lokk med 2 stk B skruer og 1 stk J skrue.

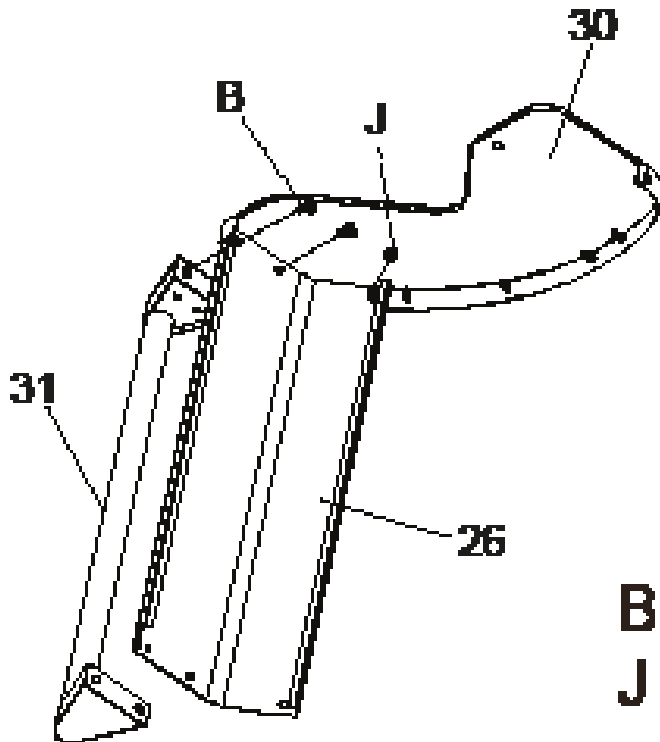

**i** Entre og skru, men stram ikke til ennå.

**B x 2**  
**J x 1**

## Steg 10:

Monter del 29 venstre sidevange til del 31 med 2 stk B skruer og 1 stk J skrue.

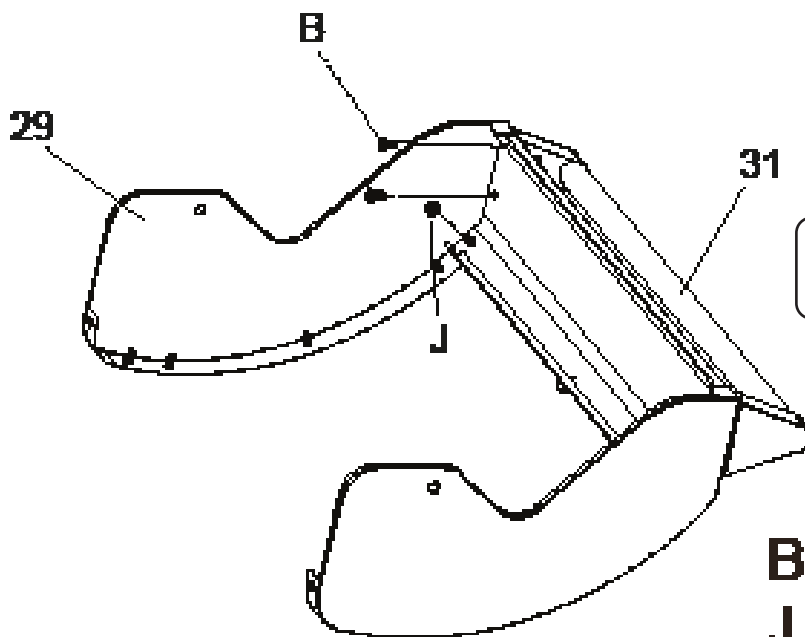

**i** Entre og skru, men stram ikke til ennå.

**B x 2**  
**J x 1**

# MONTERING

## Steg 11:

Monter del 27 mellomplate lokk. Ikke stram til skruer, entre 6 stk J og en stk H skruer.

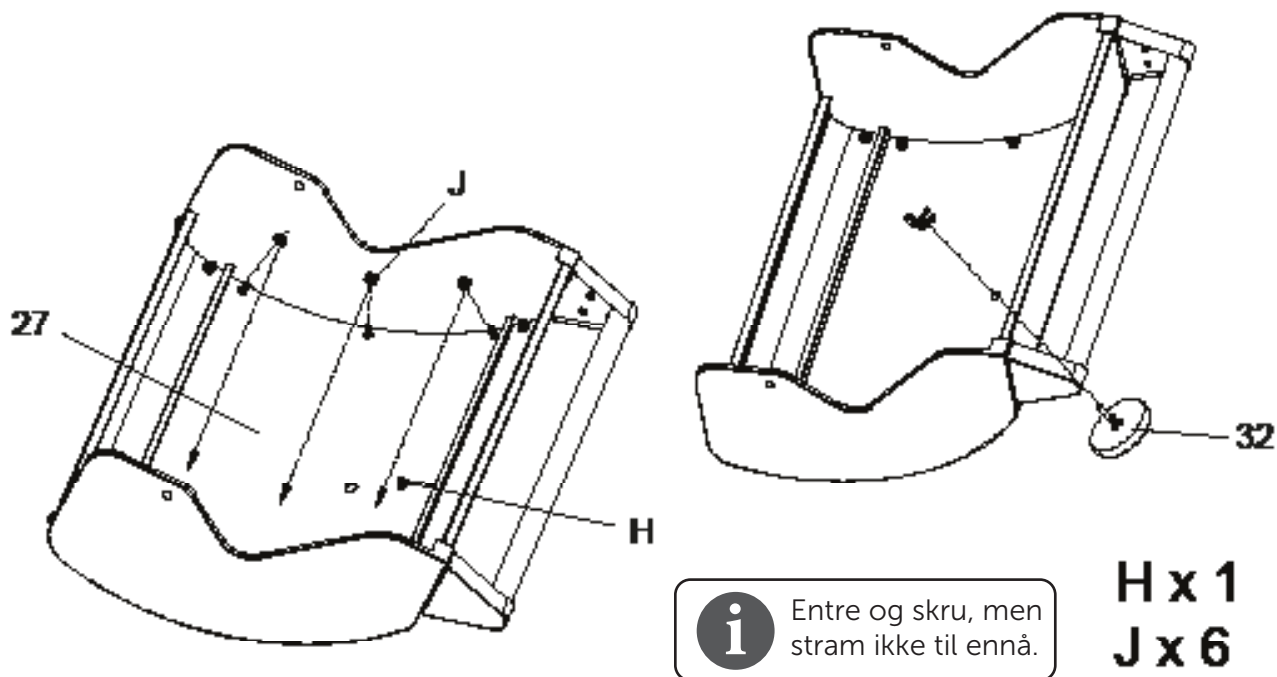

## Steg 12:

Monter del 28 lokk bakplate med 2 stk B skruer og 4 stk J. Stram så til alle skruene beskrevet i stegene 9,10 og 11.

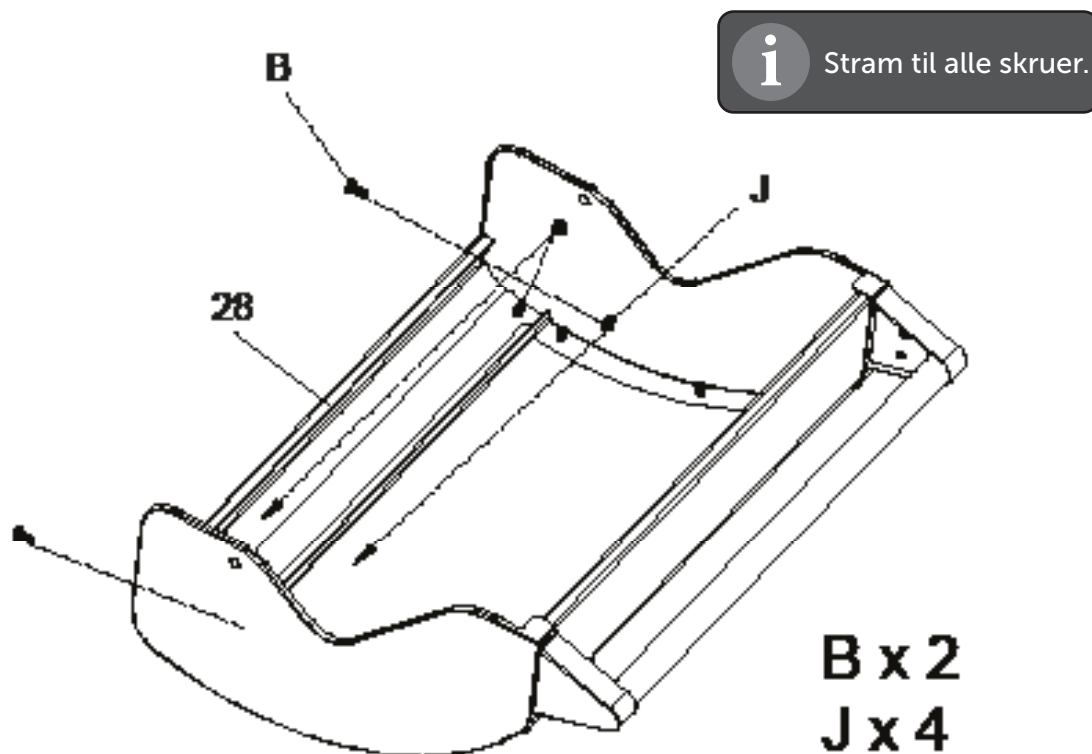

# MONTERING

## Steg 13:

Demonter vinkelbrakettene som sitter montert på grillkroppen i bakkant.  
De sitter der for transportbeskyttelse.  
Monter så lokket med 2 stk I skruer.

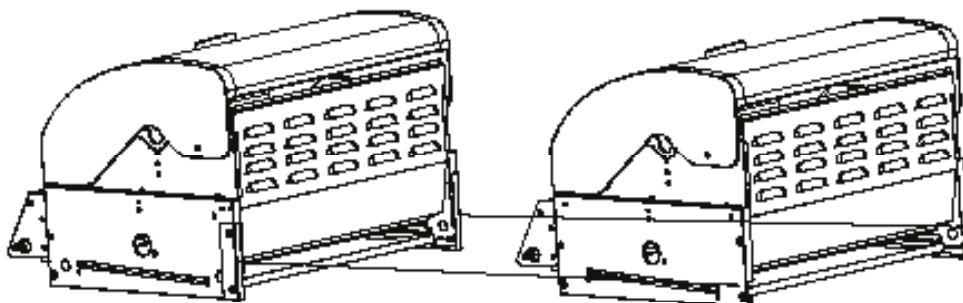

Fjern transportbeskyttelsene før montering.

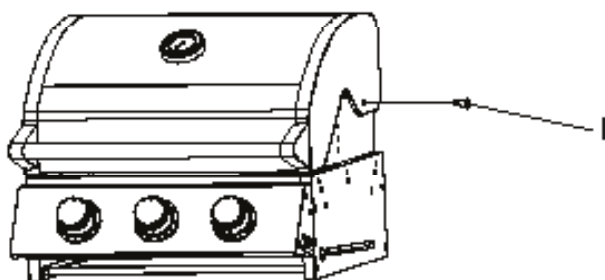

**I x 2**

## Steg 14:

Løft grillkroppen på understellet og skru fast med 4 stk B skruer.  
Tips entre alle skruene før man strammer til.

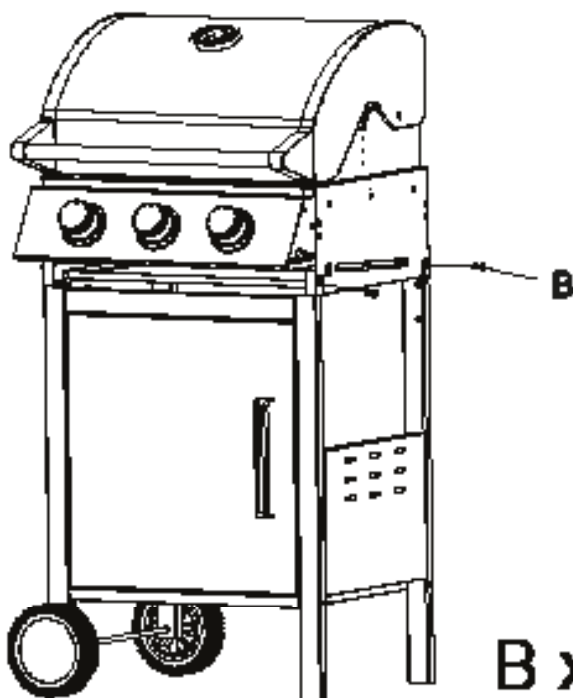

**B x 4**



# MONTERING

Steg 15:

Monter del 33 frontpanel til venstre sidebord og del 7 brakett til del 6 venstre sidebord med 4 stk B skruer. Monter del 17 frontpanel til høyre sidebord og del 7 brakett til del 14 høyre sidebord med 4 stk B skruer.

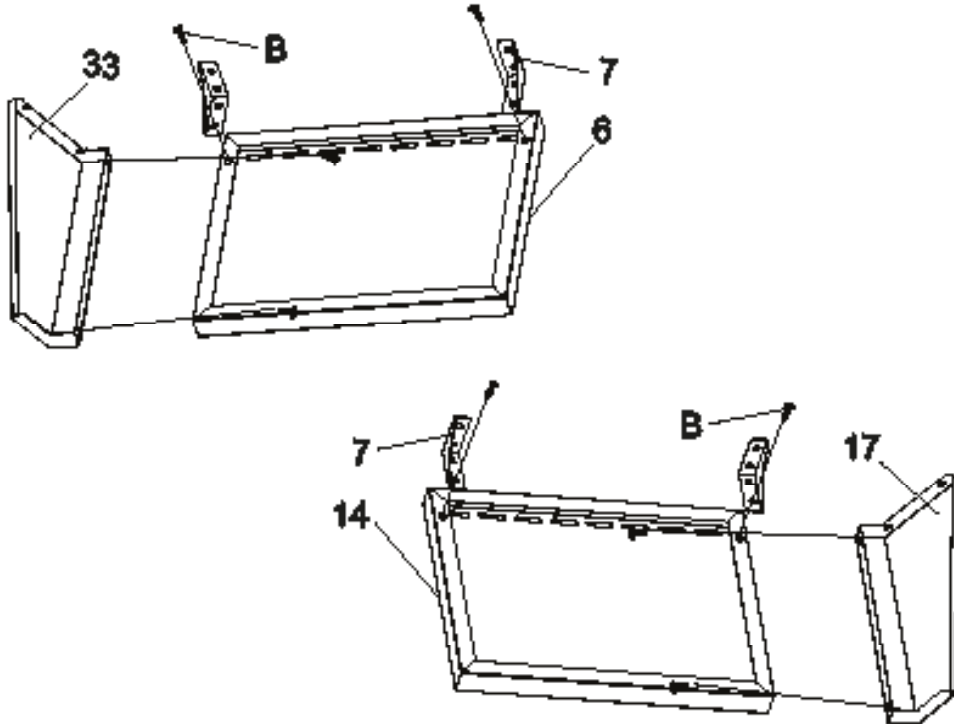

**B X 8**

Steg 16:

Monter høyre og venstre sidebord med 6 stk B skruer som skrur fra innsiden av grillkroppen.

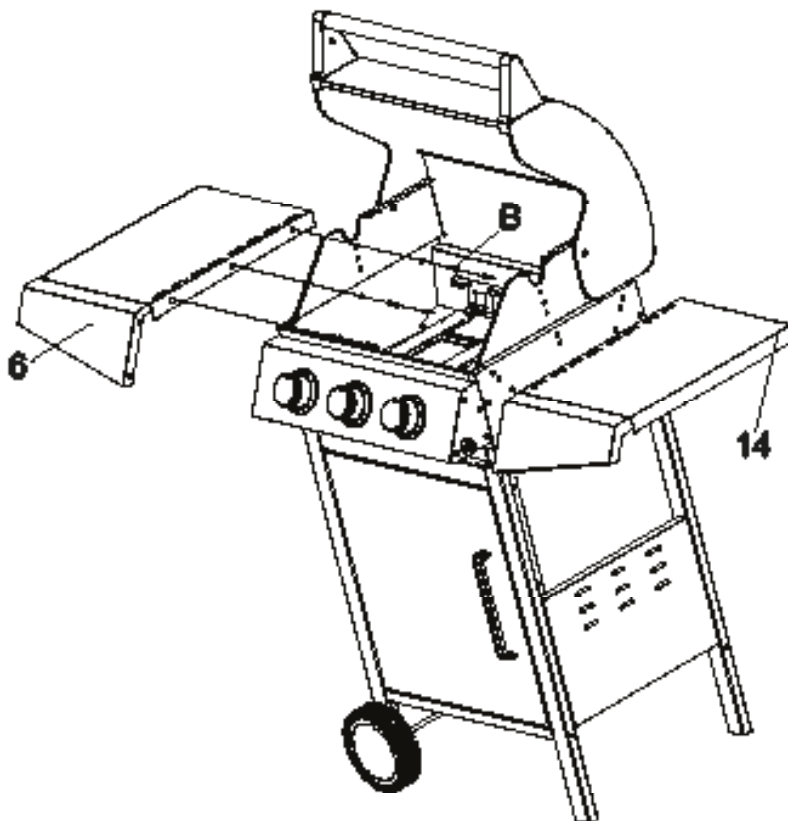

**B x 6**

# MONTERING

## Steg 17:

Skru fast høyre og venstre sidebord med 12 stk B skruer.

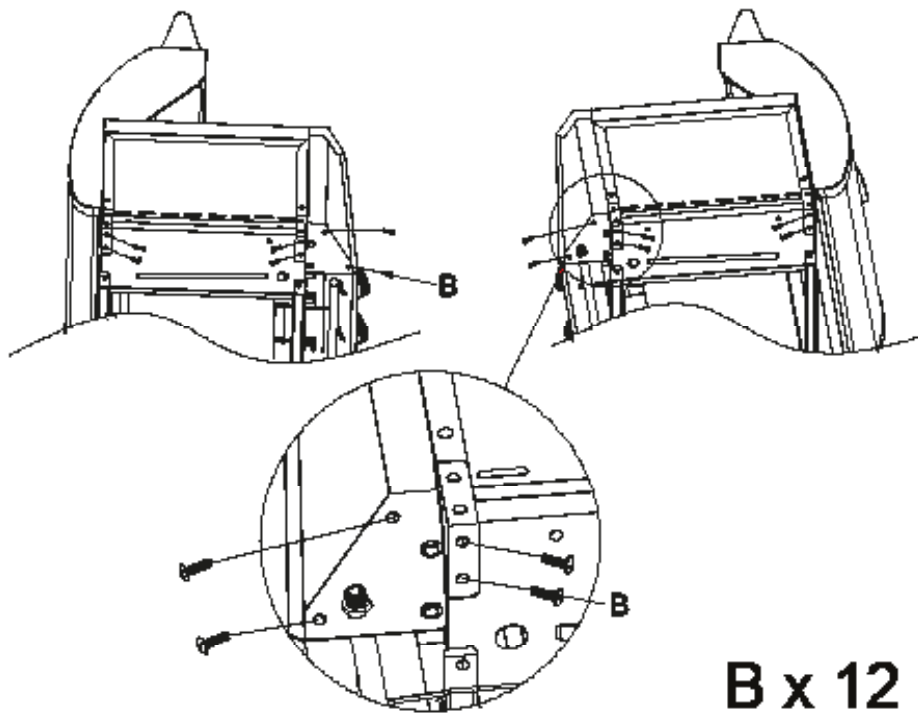

## Steg 18:

Plasser del 4 flammestemmer og del 3 og 24 grillrist i grillrommet.  
Legg del 2 varmeshylle på plass.

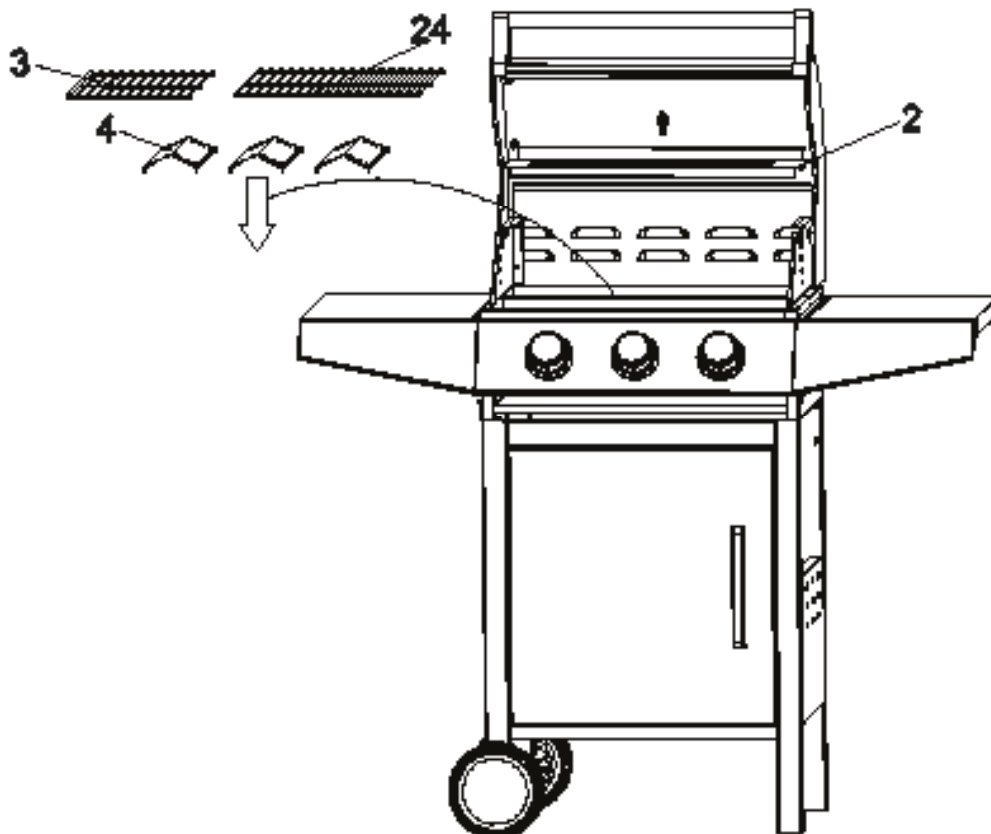



## MONTERING

### Steg 19:

Skyv inn fettbrettet fra grillens bakside.

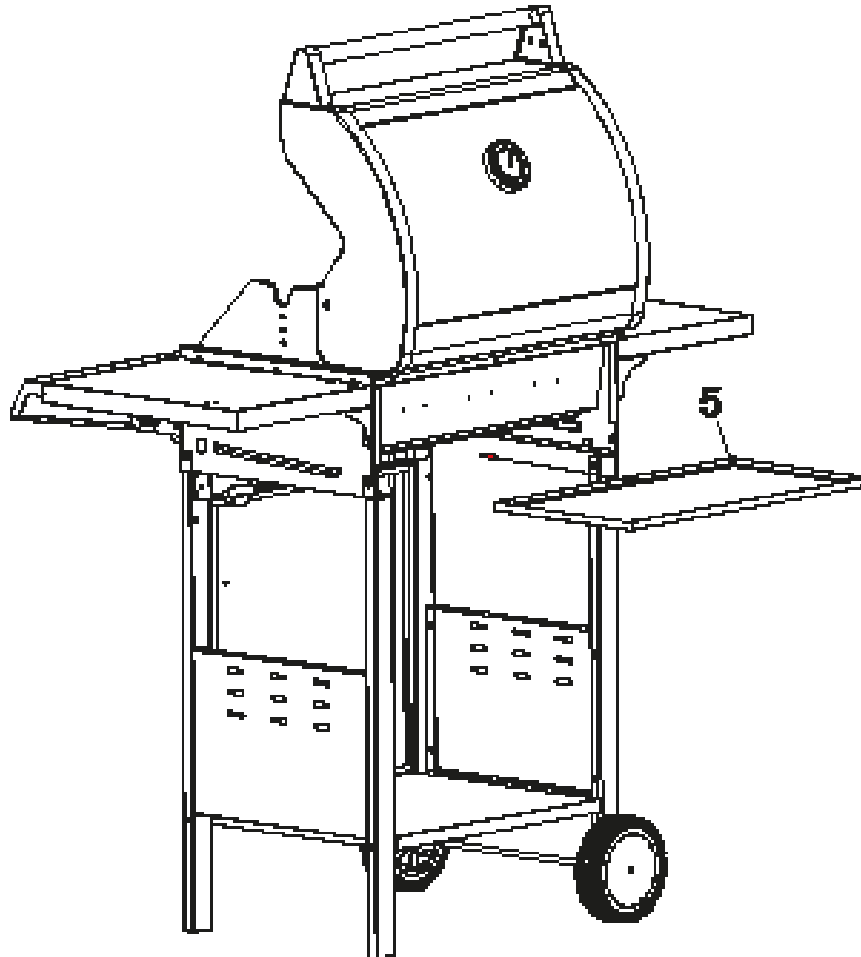

**GRILLEN ER NÅ FERDIGMONTERT.**

**ALLE LEDD OG KOBLINGER MÅ LEKKASJETESTES, FØR GRILLEN TAS I BRUK.**

**LES NØYE AVSNITTET OM GASSLEKKASJETEST.**



**FØR GRILLEN TAS I BRUK MÅ EN NØYAKTIG LEKKASJETEST FORETAS. LEKKASJETEST BØR GJØRES JEVLIG OG ELLERS HVER GANG GASSBEHOLDER, REGULATOR ELLER SLANGE SKIFTES OG DERSOM GRILLEN IKKE HAR VÆRT BRUKT PÅ EN STUND. BENYTT ALDRI ÅPEN FLAMME FOR Å GJENNOMFØRE EN LEKKASJETEST. UTFØR LEKKASJETESTEN I ET GODT VENTILERT OMRÅDE**

- Lag en blanding med 2 deler oppvasksåpe og én del vann.
- Slukk alle levende flammer, varmekilder og sigaretter i området der lekkasjetesten skal utføres.
- Skru alle brytere på grillen i AV-posisjon.
- Sett regulatoren i AV-posisjon og koble den til gassbeholderen.
- Pensle såpeblandingen på alle skjøter og koblinger på gassbeholderen, regulatoren, hele slangen og alle ventiler på grillen.
- Åpne gasstilførselen på regulatoren og sjekk nøye om det kommer bobler på noen av stedene hvor blandingen er påført.
- HVIS DET OPPSTÅR BOBLER, LUKK GASSTILFØRSELEN OG STRAM ALLE KOBLINGER/SKJØTER. GJØR SÅ EN NY TEST. GRILLEN MÅ IKKE TAS I BRUK FØR MAN ER SIKKER PÅ AT DET IKKE FINNES LEKKASJER.
- Hvis man etter gjentatte forsøk fortsatt opplever gasslekkasje, ta kontakt med forhandler for utbedring av problemet.



## TILKOBLING AV GASS

**OPPBEVAR ALDRI GASSBEHOLDEREN UNDER GRILLEN VED BRUK. KOBLE FRA REGULATOREN FOR Å OPPBEVARE GASSBEHOLDER UNDER GRILLEN UTENOM BRUK.**

**FLYTT ALDRI GRILLEN NÅR DEN ER I BRUK ELLER ER TILKOBLET GASSBEHOLDER**

### GASSLANGE

Koble til gass slangen på innløpet for gass som er lokalisert under sidebordet på grillens høyre side. Bruk en skrutrekker, 7 mm pipenøkkel eller skiftenøkkel for å stramme skruene godt.

Tips for tilkobling av slangen er å ha litt såpe på gassnippel og slange for lettere tilkobling. Man kan også duppe slangen i kokende vann slik at den utvider seg litt før man trer den på, vær rask så den ikke trekker seg sammen igjen.

Sjekk jevnlig at gassslangen ikke har sprekker, skader og morkenhet. Ikke bruk en skadet gasslange.

Pass på at den bevegelige plastdelen på regulatoren er intakt og at den ikke blir skadet av varme deler på grillen. Bruk aldri teip, lim, silikon etc. på koblingen.

Regulatoren og slangen skal være CE -godkjent og oppfylle gjeldende nasjonale krav.

Gasslangen må ikke være lengre enn 120 cm.

### REGULATOR

Sjekk at alle brytere på kontrollpanelet står i AV-posisjon før du kobler på regulatoren.

For bruk i Norden anbefales propangass, men grillen kan også brukes med butan. Butan er ikke godt egnet i lave temperaturer.

### GASSBEHOLDER

Bruk en gassbeholder som er godkjent og passer for regulator. Beholder på 10 kg eller større anbefales.

Kontroller at gassbeholderen er plassert på et fast og flatt underlag, og lavere enn tilkoblingen. For bruk i Norden anbefales propangass, men grillen kan også brukes med butan. Butan er ikke godt egnet i lave temperaturer.

### GASS TYPE

I3B/P(30): G30(Butan), G31(propan) og blandinger av disse, LPG 28-30 mbar

## PLASSERING

- Pass på at grillen er plassert minst 150 cm i alle retninger fra husvegg, trær og planter og andre brennbare materialer/væsker under bruk.
- Grillen skal ikke plasseres under tak eller utbygg.
- Sørg for at grillen er plassert på et sted med god ventilasjon.
- Grillen må ikke brukes under normalt bakkenivå.
- Når grillen er i bruk, bør hjulene alltid låses.

## SISTE SJEKK

- Sjekk at alle brytere fungerer som de skal.
- Sjekk at gasslangen er fri for sprekker og skader (bør alltid gjøres før grillen skal brukes).
- Gassbeholder og gasslange må ikke komme i kontakt med varme gjenstander.

## ADVARSEL!

**KUN 50% AV GRILLFLATEN KAN DEKKES TIL NÅR DU GRILLER. VED BRUK AV STEKEPLATE, IKKE DEKK GRILLRISTEN MED ALUMINIUMSFOLIE.**

**DEKKES HELE STEKEFLATEN, OPPSTÅR KRAFTIG VARMEUTVIKLING SOM KAN GJØRE SKADE PÅ GRILLEN. SKADER PÅ GRILLEN FORÅRSAKET AV OVEROPPHETING, VIL IKKE BLI DEKKET AV GARANTIE.**

## GRILLTIPS

**BRENN AV GRILLEN.** En ren grill gir bedre effekt, mindre røyk og mindre oppflamming fra fettrester. Brenn av grillen etter bruk ved å åpne lokket og sett grillen på full styrke i ca 10 minutter. Avkjøl grillen og børst deretter bort aske fra flammemetemere og rister.

**PENSLE GRILLRISTENE MED EN OLJE** som tåler høy varme. Dette hindrer maten i å brenne seg fast i ristene.

**FORVARM GRILLEN** i ca. 10 minutter på full styrke før mat legges på grillen. Det vil gi et bedre grillresultat og grillingen tar kortere tid.

**UNNGÅ Å GRILLE FROSSEN** eller halvveis tint mat. Kulden vil forlenge grilltiden og gi et dårligere resultat.

**DEL INN GRILLEN I VARME OG KALDE SONER.** Når maten er halvveis ferdig, flyttes den til kald sone og grilles ferdig der. Dette gir et bedre resultat og gjennomsteker maten uten at den blir brent.

**BEREGN GRILLTIDEN** for hver matrett og legg maten på grillen i rekkefølge slik at alt blir ferdig til samme tid.

**PENSLE MATEN JEVNLIG** under grilling med olje eller annen marinade. Dette gjør at maten holder seg saftigere.

**LA LOKKET VÆRE LUKKET** på grillen under grilling. Om man åpner lokket ofte vil mye av varmen slippes ut. For å beholde mest mulig varme anbefaler vi at lokket er lukket ved grilling.

1. Åpne lokket på grillen før antenning. Tenn aldri grillen med lokket lukket.
2. Pass på at alle brytere står i OFF-modus. Åpne gassventilen på gassbeholderen.
3. Trykk og hold tennerknappen. Trykk samtidig inn bryteren du vil tenne og vri den langsomt til "MAX" posisjon. Hold tennerknappen inne til grillen tenner. Hvis brenneren ikke tenner innen 5 sekunder, lukk gasstilførselen og vent 5 minutter før prosedyren gjentas.
4. Når første brenner er tent kan neste brenner tennes. Tenn en brenner av gangen på samme måte som i punkt 3. Kontroller at hver brenner som tennes er tent før du tenner neste.
5. Om grillen ikke tenner etter gjentatte forsøk, prøv prosedyre for manuell tenning med fyrstikk/ grill lighter.
6. Skru alle brennerne på full styrke i 10-15 minutter for å forvarme grillen. Dette bør alltid gjøres før du skal grille. Lokket skal alltid være lukket under forvarming.



**FLAMMENE SKAL VÆRE BLÅ OG STABILE. VED STOR, GULAKTIG FLAMME, OPPFLAMMING ELLER USTABIL FLAMME, SJEKK TABELL FOR FEILSØKING.**

**SLUKK ALDRI GRILLEN MED VANN, NÅR GRILLEN ER VARM.**

**HVIS GRILLEN IKKE TENNER VED MANUELL TENNING, SE TABELL FOR FEILSØKING ELLER TA KONTAKT MED FORHANDLER.**

## MANUELL TENNING

Hvis grillen ikke tenner normalt, bruk følgende prosedyre for manuell tenning. Bruk fyrstikkholderen med en fyrstikk eller en peislighter.

1. Følg steg 1-2 på tenningsinstruksjoner.
2. Bruk fyrstikkholder med fyrstikk eller en peislighter og hold flammen inntil tennhullet på venstre eller høyre sidevegg av grillkroppen der gassen er på.

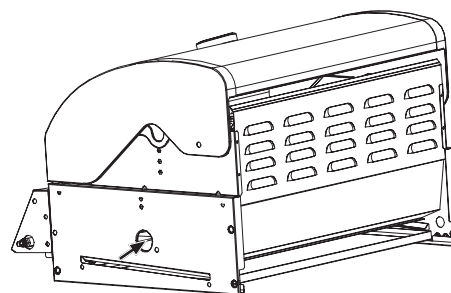

3. Skru bryteren for den aktuelle brenneren på full styrke.
4. Tenn de gjenstående brennerne ved å vri bryter til fullt. Tenn en brenner av gangen.
5. Følg steg 6.

## SLUKKING AV GRILLEN:

**Steng ventilen på gassbeholderen først, sett deretter kontrollbryterne på grillen i OFF posisjon.**

**Vent til grillen er helt avkjølt, før lokket lukkes.**

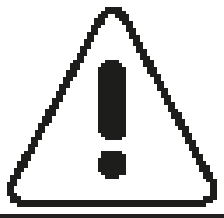

## FETTBRANN

**BRANNER SOM FORÅRSAKES AV FETT, SKADER METALLET, LAKKEN OG EMALJEN. SKADER PÅ GRILLEN FORÅRSAKET AV FETTBRANN DEKKES IKKE AV GARANTIE, DA DETTE ER FEIL BRUK.**

**BRUK ALDRI VANN TIL Å SLUKKE FETTBRANN**

### FORHINDRE FETTBRANN

1. Rengjør grillen jevnlig for å unngå fettbrann.
2. Fettopsamlere bør fylles med fettabsorberende materiale, f.eks. skjellsand/kattesand. Sanden suger opp fett og matoljer og kan forhindre fettbrettbrann. (Aluminiumsfolie kan legges under sanden for å lette rengjøringen).

### NÅR FETTBRANN OPPSTÅR

Ved fettbrann, lukk gasstilførselen og koble fra regulatoren. La lokket være åpent og vent til brannen slukker av seg selv.

**MANGLENDE VEDLIKEHOLD KAN MEDFØRE AT GAMMELT FETT TAR FYR OG LAGER EN FETTBRANN.**

## VEDLIKEHOLD

- ☑ Sjekk jevnlig at brennerne brenner riktig.
- ☑ Fjern grillristen og flammemetemmerne.
- ☑ Tenn grillen på normal måte.
- ☑ Vri bryterne fra lav til høy. Sjekk om det er forskjell i styrken, og at flammen er klar og blå. Flammen skal ikke være oransje. Hvis brenneren oppfører seg unormalt, les om feilsøking s. 23.
- ☑ Fjern gamle fettrester på brennerne med en grillbørste.

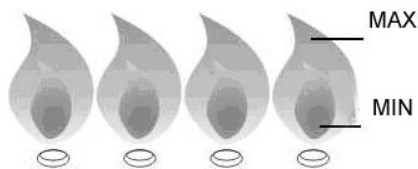

## INSEKT OG SKADEDYR

Insekter eller andre skadedyr kan ta "bolig" i grillen når grillen står ubrukt over lengre tid. Har du problemer med opptenning eller opplever ujevne flammer, kan dette skyldes skadedyr som blokkerer gasstilførselen. Demonter brennerne og rengjør disse ved mistanke om skadedyr i grillen. Montér brennerne igjen når de er helt tørre.

**Sjekk at gasslangen ikke har skader etter mus eller rotter.**

## RENGJØRING

- Bruk kun rent vann og eventuelt milde rengjøringsmidler for generell rengjøring.
- Ikke bruk brennbare rengjøringsmidler.
- For rengjøring av grillrister, brenn av grillen ca. 10 minutter etter bruk med åpent lokk. Børst ristene med en grillbørste. Ved rengjøring med vann, bruk normal oppvaskåpe og ikke slipende rengjøringsmidler. Grillristene må ikke vaskes i oppvaskmaskin, da dette vil skade emaljen.
- Tørk ristene godt etter rengjøring og sett disse inn med matolje.
- For å hindre "interesse" fra skadedyr og eventuell lukt, rengjør fettoppsamleren jevnlig.
- Oppbevar grillen tørt eller under grilltrekk når grillen ikke er i bruk.
- For å unngå rustskader på utvendige deler, polér grillen med bilvoks årlig. Bor man 5 km eller i kortere avstand til havet, anbefales det å oppbevare grillen innendørs, da saltinnholdet i luften kan redusere grillens levetid.
- Legg kattesand o.l i bunnen på fettbrettet. Sanden absorberer fett som drypper ned, og kan forhindre fettbrann. Det forenkler også senere rengjøring av fettbrettet.
- Grillen må holdes ren for matfett, for ikke å forringes.
- Fettkoppen bør tømmes regelmessig for å unngå at fett renner over.
- Rust kan forekomme naturlig på støpejern og ståldeler, og vil ikke påvirke grillen på kort sikt. Overflaterust vaskes/pusses bort.
- Grillen bør være ren og tørr før grilltrekket tas på. Sørg for god ventilasjon. Fuktighet under grilltrekket vil kunne forårsake store rustskader.

# FEILSØKING

PROBLEM	MULIG ÅRSAK	LØSNING
<b>BRENNER VIL IKKE TENNE VED BRUK AV TENNEREN</b>	Gassbeholder er tom	Bytt gassbeholder
	Regulator er defekt	Regulator bør sjekkes, evt. erstattes
	Blokkering i brenner	Rengjør brenneren
	Blokkering i gassventilen eller slangen	Rengjør gassventilen og gassslagen
	Elektroden er tilgriset av fett	Rengjør elektroden
	Tennerknappen er defekt	Ta kontakt med forhandler
	Sterk vind i området	Flytt grillen i le for vind
	Ledning for tenner er ikke montert riktig, eller er defekt	Kontrollér at ledningen er montert riktig
<b>BRENNER VIL IKKE TENNE VED HJELP AV FYRSTIKKER</b>	Gassbeholder er tom	Bytt gassbeholder
	Ujevn gasstilførsel	Sjekk regulator eller koble til en ny
	Blokkering i brenner	Rengjør brenneren
	Blokkering i gassventil eller gassslagen	Rengjør gassventilen og gassslagen
<b>LAV FLAMME ELLER FLASHBACK (BRANN I BRENNERSLANGEN - HVESENDE LYD)</b>	Gassbeholder er for liten	10 kg gassbeholder eller større anbefales til grillen
	Blokkering i brenneren	Rengjør brenneren
	Blokkering i gassventilen eller slangen	Rengjør gassventilen og slangen
	Sterk vind i området	Flytt grillen i le for vind
<b>VANSKER MED Å VRI PÅ VENTILBRYTEREN</b>	Gassventil sitter fast	Gassventilen bør skiftes ut. NB! Bryter må trykkes inn før den vrides
<b>KRAFTIG RØYK</b>	Matrester i fetttoppsamleren, eller mye fett på maten som grilles	Rengjør fetttoppsamleren. Skjær bort overflødig fett på maten









Dette produktet er dekket med reklamasjonsrett  
i henhold til forbrukerlovgivningen.

Produktet gjennomgår streng kvalitetskontroll  
og testing på fabrikk.

Skulle det mot formodning mangle deler i pakken eller produktet være  
skadet, ta kontakt med  
forhandler eller nedenstående forbrukerkontakt  
for videre hjelp.

Feil som skyldes feilbruk, manglende vedlikehold eller modifikasjon av  
produktet, medfører bortfall av reklamasjonsretten.

Ødelagte deler som ikke skyldes feil ved produktet, faktureres etter gjeldene  
prisliste+frakt  
og ekspedisjonsgebyr.

Ved behov for deler eller ved reklamasjon,  
ta kontakt med forhandler eller forbrukerkontakt.

Forbrukerkontakt:

Nordic Season Products AS  
Kjeller Vest 3  
2007 Kjeller, Norge  
e-post: support@nordicseason.no  
tlf: 0047 924 78 600 (10-14 mon-fri)  
www.nordicseasonbbq.no

Ved reklamasjon på produktet skal kjøpsbevis og serienummer vedlegges.  
Denne varen er produsert i Kina for Nordic Season Products AS.

**NORDIC**  
**SEASON**  
BARBECUE